

Министерство образования и науки Российской Федерации
Федеральное государственное бюджетное образовательное учреждение
высшего профессионального образования
«Владимирский государственный университет
имени Александра Григорьевича и Николая Григорьевича Столетовых»

Кафедра экономики

**МЕТОДИЧЕСКИЕ УКАЗАНИЯ
К САМОСТОЯТЕЛЬНОЙ РАБОТЕ
СТУДЕНТОВ ПО КУРСУ «ЭКОНОМИКА»**

Составитель
Т.Ф. ГАИПОВА

Владимир 2012

УДК 330
ББК 65
М54

Рецензент

Кандидат экономических наук, доцент,
профессор кафедры «Экономическая теория»
Владимирского института бизнеса
И.Ф. Жуковская

Печатается по решению редакционно-издательского совета ВлГУ

Методические указания к самостоятельной работе студентов по курсу «Экономика» / Владим. гос. ун-т имени Александра Григорьевича и Николая Григорьевича Столетовых ; сост. Т.Ф. Гаипова. – Владимир : Изд-во ВлГУ, 2012. – 46 с.

Представлены методические указания к выполнению самостоятельной работы, которые включают разнообразные задания по всем темам курса «Экономика», позволяющие закрепить знания, полученные на лекциях и практических занятиях и способствующие формированию общекультурных и профессиональных компетенций. Подготовлены в соответствии с Федеральным государственным образовательным стандартом высшего профессионального образования 3 поколения.

Предназначены для студентов-бакалавров направления 030900 «Юриспруденция».

УДК 330
ББК 65

ВВЕДЕНИЕ

Учебная дисциплина «Экономика» состоит из двух частей: микроэкономики и макроэкономики. Микроэкономика изучает законы поведения отдельных экономических субъектов и их взаимодействие на отдельных рынках, в результате которого формируются цены на производимые товары и услуги и факторы производства. Она изучает деятельность самых простых экономических единиц, принимающих решения, - производителей и потребителей, владельцев первичных факторов производства, инвесторов и т.д. Она исследует механизм согласования целей различных экономических субъектов, а также законы, на основе которых делают свой выбор потребители или принимаются предпринимательские решения. Макроэкономика изучает закономерности функционирования национальной экономики в целом. Она анализирует взаимодействие, взаимовлияние важнейших сегментов национальной экономики: рынков труда, денег, капиталов, товаров и услуг.

Порядок изучения дисциплины «Экономика» определяется учебным планом, который включает лекции, практические занятия, самостоятельную работу. По итогам изучения дисциплины предусмотрен экзамен.

Основная цель самостоятельной работы студента при изучении дисциплины – закрепить теоретические знания, полученные в ходе лекционных занятий, а также сформировать практические навыки и умения анализировать экономические ситуации и закономерности поведения хозяйственных субъектов в условиях рыночной экономики, которые необходимы им для понимания роли правовых институтов в хозяйственной жизни, экономического анализа правовых институтов, прогнозирования последствий изменения правовых норм на поведение экономических агентов.

Самостоятельная работа студента в процессе освоения дисциплины «Экономика» включает в себя:

- изучение основной и дополнительной литературы по курсу;
- работу с лекционным материалом;

- подготовку к практическим занятиям;
- выполнение контрольных заданий;
- написание эссе;
- освоение разделов, отраженных в программе курса и экзаменационных вопросах, но не рассмотренных в ходе лекционных и практических занятий;
- посещение индивидуальных и групповых консультаций по наиболее сложным вопросам;
- самостоятельную работу в виде подготовки к обучающим играм, презентациям и другим активным формам участия в образовательной деятельности;
- подготовку к экзамену.

На итоговый результат освоения дисциплины во многом оказывает влияние правильное и систематическое выполнение заданий самостоятельной работы.

Задания для самостоятельной работы составлены в соответствии с тематическим планом и программой дисциплины, представленными в учебно-методическом комплексе.

Студентам рекомендуется внимательно изучить методические указания, подобрать необходимую литературу для выполнения заданий самостоятельной работы, пользуясь предложенной литературой для самостоятельной работы.

**Учебно-тематический план подготовки бакалавров
по направлению 030900 «Юриспруденция»**

№ п/п	ТЕМА	Количество часов			
		Всего	Аудиторная работа		Внеауд. самост. работа
			Л	С	
1.	Наука экономика. Предмет и метод экономической науки	8	2	2	4
2.	Общие закономерности экономического развития	10	2	2	6
3.	Общая характеристика рыночной экономики. Спрос, предложение и рыночное равновесие. Потребительское поведение	8	1	1	6
4.	Предприятие в рыночной экономике. Издержки производства и прибыль предприятия	8	1	1	6
5.	Конкуренция и монополия	10	2	2	6
6.	Рынки факторов производства и распределение доходов	6	1	1	4
7.	Национальная экономика: цели и измерение результатов	8	1	1	6
8.	Макроэкономическое равновесие: основные модели	6	1	1	4
9.	Макроэкономическая нестабильность: кризисы, инфляция, безработица. Цикличность экономического развития	8	2	2	4
10.	Экономический рост	4	1	1	2
11.	Роль государства в рыночной экономике. Финансовая система и финансовая политика государства	8	2	2	4
12.	Открытая экономика. Платежный баланс и валютный курс	8	2	2	4
	ИТОГО	92	18	18	56

Тема 1. Наука экономика. Предмет и методы экономической науки

Студент должен знать: содержание понятий: общество и экономика, уровни экономики, микроэкономика, мезоэкономика, макроэкономика, мировая экономика, информационная экономика, позитивная и нормативная экономическая теория, функции экономической науки, экономическое мышление, методы экономической теории, основные экономические законы, генезис; знать основные этапы развития экономической науки, современные направления экономической теории, вклад российских ученых в развитие мировой экономической мысли, в чем состоит необходимость новой экономической парадигмы, зависимость предмета и метода экономической теории от исторических условий.

Студент должен уметь: представлять экономику как средство жизнеобеспечения, различать уровни экономики; дать определения мировой экономики, информационной экономики, разбираться в сущности позитивной и нормативной экономической теории, сформулировать функции экономической науки, использовать на практике экономическое мышление, сформулировать понятие экономического закона, представлять генезис, этапы развития экономической науки, анализировать современные направления экономической теории, определить вклад российских ученых в развитие мировой экономической мысли, сформулировать необходимость новой экономической парадигмы.

Самостоятельная работа:

Письменно ответьте на следующие вопросы:

1. Что понимается под предметом любой науки?
2. Раскройте предмет экономической теории с позиции политической экономии и экономики.
3. Прокомментируйте утверждение о том, что экономика - это наука о деятельности человека.
4. Объясните фазы движения экономического продукта и их взаимосвязь.
5. Охарактеризуйте микро- и макроэкономику, их общность и различия.
6. Чем позитивная экономическая теория отличается от нормативной?

7. Каковы характер и функции экономической теории как науки?
8. Назовите методы исследования экономических явлений и их группы.
9. Определите сущность, дайте классификацию экономических законов.
10. Охарактеризуйте в общих чертах основные этапы и направления развития экономической мысли.

Решите задачи и упражнения:

1. Дайте комментарий к следующему утверждению: «Экономическая теория была бы не нужна, если бы все люди могли получать желаемое в неограниченных количествах».

2. Насколько теоретически состоятельным является лозунг «От каждого по способностям, каждому по потребностям»? Ответ объясните.

3. В первый день выдачи зарплаты у кассы скапливается огромная очередь. Представьте себя на месте главного бухгалтера. Посоветуете ли Вы своему кассиру вывесить у окошка табличку с просьбой ко всем тем, кому не так срочно нужны деньги, прийти на следующий день? Чем Вы руководствуетесь при ответе на поставленный вопрос?

4. Является ли рациональным поведение:

а) призера олимпиады по шахматам, отдавшего на благотворительные цели половину полученного им приза в 50 тысяч долларов;

б) человека, предпочитающего занятию спортом выкуривание по пачке сигарет ежедневно;

в) талантливой актрисы, в расцвете славы бросившей сцену и ушедшей в монастырь?

5. Харви Маккей в своей книге «Как уцелеть среди акул» пишет: «...предпринимательская деятельность осуществляется людьми. Не все занимаются ею только ради того, чтобы делать деньги. Так, тренер по боксу, Джил Кленси, выразился по этому поводу в своем стиле, как бы нанося противнику удар в физиономию: «Я занимаюсь этим делом уже более тридцати лет и не бросаю его не потому, что стремлюсь разбогатеть. Я хочу расквитаться кое с кем». Предпринимательской деятельности посвящают себя самые разные люди, помните об этом друзья». Какой модели человека в большей степени соответствует такой взгляд на предпринимателей?

Тема 2. Общие закономерности экономического развития

Студент должен знать: содержание понятий: потребности и блага; потребление и производство; виды и редкость ресурсов; что такое экономический выбор; основные проблемы любой экономической организации; что такое кривая производственных возможностей; понятие альтернативной стоимости; закон возрастающих затрат; определение факторов производства; понятия воспроизводства; общественного богатства; потребление и накопление; экономический рост; экономическая эффективность; структуру экономических отношений; субъекты и объекты, формы собственности; теорию прав собственности; механизм возникновения и передачи прав собственности; понятия физических и юридических лиц; формы собственности и формы хозяйствования; понятие экономической системы; различные подходы к периодизации развития общества; характеристики экономических систем; основные модели экономических систем; характерные черты традиционной экономики, командной экономики, их достоинства и недостатки; модель рыночной экономики; условия существования, сущность, функции, структуру, инфраструктуру рынка; основные элементы рыночного механизма.

Студент должен уметь: различать потребности и блага; дать определение потреблению и производству; определять виды и редкость ресурсов; сформулировать понятие экономического выбора; анализировать основные проблемы любой экономической организации; графически построить кривую производственных возможностей; разбираться в сущности понятия альтернативная стоимость; сформулировать закон возрастающих затрат; охарактеризовать факторы производства; дать определения воспроизводства, общественного богатства, потребления и накопления, экономического роста, экономической эффективности, представлять структуру экономических отношений; различать организационно-экономические и социально-экономические отношения; охарактеризовать субъекты и объекты, формы собственности; разбираться в содержании теории прав собственности; различать формы собственности и формы хозяйствования; охарактеризовать натуральное и товарное хозяйство; сформулировать понятие экономической системы; представлять многообразие факторов формирования экономики и общества; изложить различные подходы к перио-

дизайна развития общества, к характеристике экономических систем; продемонстрировать основные модели экономических систем; обозначить характерные черты традиционной экономики, командной экономики; проанализировать их достоинства и недостатки; разбираться в сущности модели рыночной экономики; охарактеризовать условия существования, сущность, функции, структуру, инфраструктуру рынка; анализировать основные элементы рыночного механизма; различать конкурентные и неконкурентные рынки; дать определение смешанной экономике.

Самостоятельная работа:

Письменно ответьте на следующие вопросы:

1. Определите сущность экономических потребностей и дайте их классификацию.
2. Назовите основные черты экономических потребностей.
3. Объясните регулирование потребностей и субъектов потребления.
4. В чём состоит сущность потребления как экономической категории?
5. Охарактеризуйте экономические интересы и их структуру.
6. Сформулируйте сущность экономического блага и проблему экономического выбора.
7. Какова роль производства в создании материальных и духовных благ?
8. Дайте определение сущности и структуры производства, назовите его факторы.
9. Графически изобразите и проанализируйте кривую производственных возможностей.
10. Что такое износ основных средств и амортизация?
11. Определите место и роль каждой фазы воспроизводства в удовлетворении потребностей.
12. Определите место и роль человека в общественном производстве.

Решите задачи и упражнения:

1. На одном поле фермер может вырастить 300 т картофеля или 1000 т пшеницы, а на другом альтернативная стоимость выращивания 1 т пшеницы равна 2 т картофеля при максимальном урожае картофеля, равном 400 т. Постройте кривую производственных возможностей.

2. С проблемой какого выбора сталкивается любая экономическая система? Как...

- а) сбалансировать импорт и экспорт;
- б) сбалансировать государственный бюджет;
- в) наиболее рационально распорядиться ограниченными ресурсами;
- г) сэкономить средства, чтобы сократить государственный долг.

3. Всемирно известная организация "GREENPEACE" отстаивает право человечества на выживание, как правило, в борьбе с правительственными органами различных стран, хотя именно им общество доверяет обеспечение своего процветания. Причина этого явления кроется...

- а) в непонимании отдельными странами всеобщих интересов;
- б) в различии взглядов разных людей на одни и те же проблемы;
- в) в том, что одни страны приносят в жертву интересы других стран своим эгоистическим выгодам;
- г) в ограниченности мировых ресурсов на каждом этапе развития человечества.

4. Фермеры хотят продавать свои продукты по высоким ценам. Домохозяйки хотят покупать продукты по низким ценам. В рыночной экономике этот конфликт разрешается с помощью...

- а) конкуренции;
- б) правительства;
- в) деловых кругов;
- г) избирателей.

5. Комиссия по ценообразованию установила потолок цен на продукты первой необходимости, обеспечив тем самым в условиях инфляции минимальную потребительскую корзину для наименее обеспеченных слоев населения. Это пример экономической системы...

- а) традиционной; б) рыночной;
- в) командной; г) смешанной.

6. В какой из вариантов включены основные вопросы, решаемые любой экономической системой?

- а) что производится, как производится, кем производится;
- б) что потребляется, как производится, кто производит;
- в) что потребляется, как потребляется, кем потребляется;
- г) что производится, как потребляется, кем производится.

7. В рыночной экономике высокая зарплата в основном зависит от...

- а) узаконенного минимума зарплаты;
- б) действий правительства;
- в) высокой производительности труда;
- г) социальной ответственности руководителей бизнеса.

Тема 3. Общая характеристика рыночной экономики.

Спрос, предложение и рыночное равновесие.

Потребительское поведение

Студент должен знать: природу и способы выражения потребительских предпочтений; содержание понятий; общую и предельную полезность, убывание предельной полезности; правило максимизации полезности; как построить кривую индивидуального спроса с помощью кривой «цена – потребление»; закон спроса; в чем состоит эффект дохода и эффект замещения; неценовые факторы спроса; определения индивидуального и рыночного спроса, эластичности спроса, потребительского излишка.

Студент должен уметь: анализировать природу и способы выражения потребительских предпочтений; построить графики кривых безразличия и бюджетного ограничения; различать общую и предельную полезность, объяснить причины убывания предельной полезности; сформулировать правило максимизации полезности; построить кривую индивидуального спроса с помощью кривой «цена – потребление»; сформулировать закон спроса; графически изобразить эффект дохода и эффект замещения; перечислить неценовые факторы спроса; охарактеризовать индивидуальный и рыночный спрос; дать определение эластичности спроса, потребительского излишка.

Самостоятельная работа:

Письменно ответьте на следующие вопросы:

1. Что лежит в основе спроса покупателя на какой-либо товар?
2. Укажите факторы влияния на спрос. Составьте уравнения спроса.
3. «Закон спроса действует всегда». Верно ли это утверждение?
4. Существуют ли исключения из закона спроса?
5. Почему объем предложения увеличивается при росте цены и наоборот?

6. В чем экономический смысл эластичности спроса по цене?
7. Какое значение для экономической практики имеет определение эластичности спроса?
8. Приведите примеры товаров с высокой эластичностью спроса по цене и по доходу.
9. Почему коэффициент эластичности спроса по доходу на нормальные товары в отличие от низших имеет положительный знак?
10. На каком участке кривой спроса спрос более эластичен?
11. Возможно ли построение такой кривой спроса, в каждой точке которой коэффициент эластичности равен 1?
12. Каким образом мобильность факторов производства и продолжительность временного периода влияют на эластичность предложения?
13. Как изменяется значение коэффициента эластичности по мере движения по кривой предложения?
14. В каких случаях налоговое бремя падает в большей степени на потребителей, а в каких – на производителей?
15. Перечислите условия рациональности потребительского выбора.

Решите задачи и упражнения:

1. В результате опроса потребителей удалось выяснить, кто по какой цене согласен купить телевизор «Электрон», причем каждый назвал максимально возможную для себя цену. Все данные сведены в таблицу:

Цена (тыс.руб.)	100	120	140	160	180	200
Кол-во	4	5	7	6	3	2

- а) Постройте кривую спроса.
 - б) Определите величину спроса при цене 170 тыс. руб.
2. Каждый из нас является создателем спроса на определенные товары. И если, придя в магазин, вы не смогли оплатить полную цену товара при покупке, то означает ли это, что спрос на данный товар упал?
- а) да, спрос упал;
 - б) да, спрос упал, при условии, что товар не продан в кредит;

в) спрос не упал, так как он не зависит от каждой отдельной покупки;

г) спрос не упал, так как известно, что продали товар.

3. Вы можете потратить 10 рублей и хотите купить «хот-дог» за 8 рублей и банку кока-колы за 4 рубля, будет ли находиться данный набор благ в вашем бюджетном пространстве? Поясните свой ответ.

4. Верно или ошибочно утверждение, что для бюджета, расходуемого целиком на два товара, возрастание цены на один товар неизбежно снизит потребление обоих, если по меньшей мере один из них не является товаром низкого качества? Поясните свой ответ.

5. Объясните, что произойдет с положением равновесной потребительской комбинации двух товаров X и Y, если:

а) доход удвоится, а цены возрастут втрое;

б) цены удвоятся, а доход возрастет втрое;

в) и цены, и доход удвоятся.

6. Объясните, какие свойства, необходимые для обеспечения потребительских предпочтений, нарушаются (или не нарушаются) в каждой из следующих ситуаций:

а) Иван Иванович предпочитает один килограмм говядины одному килограмму мяса цыпленка, а один килограмм мяса цыпленка – двум килограммам этого же мяса.

б) Иван Иванович предпочитает один килограмм говядины одному килограмму мяса цыпленка, а один килограмм мяса цыпленка – двум килограммам свинины.

в) кривая безразличия Иван Ивановича такова, что он готов отказаться от одного килограмма говядины, чтобы получить первый килограмм мяса цыпленка, и готов отказаться еще от двух килограммов говядины, чтобы получить второй килограмм мяса цыпленка.

г) Иван Иванович не знает, что для него лучше – один килограмм мяса цыпленка или один килограмм говядины.

д) Иван Ивановичу все равно, получить ли один килограмм мяса цыпленка или один килограмм мяса говядины.

е) Иван Иванович предпочитает один килограмм говядины одному килограмму мяса цыпленка, а один килограмм мяса цыпленка – двум килограммам свинины, а два килограмма свинины – одному килограмму говядины.

7. У потребителя есть выбор: истратить 13 тыс. долл. на покупку автомобиля «Хонда» или 9000 долл. – на приобретение автомобиля «Сатурн». Он склоняется ко второму варианту. Означает ли это, что этот потребитель предпочитает «Сатурн»?

8. У Маши доход – 10 рублей, которые она может потратить в кондитерском магазине на мармелад или шоколад. Мармелад стоит 1 рубль за 100 граммов, а шоколад – 5 рублей за 100 граммов. Маша постаралась извлечь из своих денег максимум и купила 500 граммов мармелада и 100 граммов шоколада. Покажите равновесное состояние для Маши. Предположим, что Маше предложили следующую схему: она покупает 100 граммов шоколада, а второй ей дают бесплатно. Покажите бюджетное ограничение для Маши на рисунке с учетом данной информации.

Тема 4. Предприятие в рыночной экономике.

Издержки производства и прибыль предприятия

Студент должен знать: содержание понятий предпринимательство и бизнес, предприятие и фирма; сущность, цели, функции, виды, среда предпринимательства; причины появления фирм в экономике, строящейся на специализации и обмене; в чем состоят затраты использования ценового механизма; понятие трансакционных издержек; в чем состоят цели фирмы; классификация фирм; содержание понятий индивидуальное предпринимательство, партнерство, корпорации; организационно-правовые формы предприятий в РФ. Понятия: франчайзинг, венчурная фирма, малый, средний, крупный бизнес; механизм нахождения оптимальной величины фирм, определения понятий производственная функция, изокванты; краткосрочный и долгосрочный период; средний и предельный продукт; закон убывающей предельной производительности; что такое замещаемость производственных факторов; сущность эффекта масштаба; природа и классификация издержек; определения понятий явные и неявные издержки, невозвратные издержки, постоянные и переменные, валовые, средние и предельные издержки; как минимизировать издержки при различных объемах производства; содержание понятий выручка и прибыль; принцип максимизации прибыли; реакция фирмы на изменение цены факторов производства; факторы предложения; что такое эластичность

рыночного предложения; излишек производителя для фирмы и для отрасли; особенности конкурентного предложения на долговременном этапе; в чем состоит эффективность конкурентных рынков.

Студент должен уметь: дать определения бизнеса и предпринимательства; предприятия и фирмы; разбираться в сущности предпринимательства, представлять его цели, функции, различать виды предпринимательства; охарактеризовать предпринимателя как физическое и юридическое лицо; изложить причины появления фирм в экономике, строящейся на специализации и обмене; определять затраты использования ценового механизма; сформулировать понятие транзакционных издержек; определять цели фирмы; классифицировать фирмы; охарактеризовать индивидуальное предпринимательство, партнерство, корпорации; анализировать организационно-правовые формы предприятий в РФ; разбираться в сущности франчайзинга, венчурного предпринимательства; различать малый, средний, крупный бизнес; находить оптимальную величину фирм; графически изобразить производственную функцию, изокванты; различать краткосрочный и долговременный период; средний и предельный продукт; сформулировать закон убывающей предельной производительности; представлять замещаемость производственных факторов; охарактеризовать эффект масштаба; разбираться в природе издержек и классифицировать; представлять механизм минимизации издержек при различных объемах производства; построить графики краткосрочных и долговременных издержек; прогнозировать выручку и прибыль; сформулировать принцип максимизации прибыли; графически изобразить кривую краткосрочного предложения конкурентной фирмы; прогнозировать реакцию фирмы на изменение цены факторов производства; перечислить факторы предложения; построить кривую краткосрочного предложения, рыночного предложения (отрасли); охарактеризовать эластичность рыночного предложения; прогнозировать конкурентное предложение на долговременном этапе; определять эффективность конкурентных рынков.

Самостоятельная работа

Письменно ответьте на следующие вопросы:

1. Что такое производственная функция?
2. Чем объясняется разнообразие форм кривых равного выпуска продукции (изоквант)? Может ли изокванта быть вогнутой к началу координат?

3. В каком периоде (краткосрочном или долгосрочном) факторы производства являются переменными?
4. Существует ли различие между правилом максимизации прибыли и правилом наименьших издержек?
5. Почему равновесие (оптимум) производителя достигается в точке касания изокванты и изокосты?
6. В чем состоит действие закона убывающей отдачи?
7. В чем состоит экономический смысл разделения издержек в краткосрочном периоде на постоянные и переменные? Приведите примеры постоянных и переменных издержек фирмы.
8. Чем объясняется нисходящий наклон кривой средних постоянных издержек?
9. Объясните, почему кривая средних общих издержек в краткосрочном периоде имеет U-образную форму?
10. Что такое предельные издержки? Какова зависимость между предельными и средними переменными издержками фирмы?
11. Что такое эффект масштаба производства и почему он существует?
12. Какие отрасли имеют обычно больший эффект масштаба и почему?

Решите задачи и упражнения:

1. Затраты на 1000 единиц продукции формировались исходя из следующего:

- заработная плата – 20 млн руб.;
- сырье и материалы – 30 млн руб.;
- здания и сооружения – 250 млн руб.;
- оборудование – 100 млн руб.

Продана вся продукция по цене 122,5 тыс. руб., норма амортизации зданий и сооружений составляет 5 %, а срок службы оборудования в среднем равен 5 годам. Определите прибыль от уплаты налогов.

2. Издержки производства на фирме складываются из...

- а) зарплаты, стоимости машин, стоимости материалов, накладных расходов;
- б) налогов, зарплаты, амортизационных отчислений, предпринимательского дохода;
- в) процента по кредиту, зарплаты, налога на прибыль, амортизационных отчислений;

г) командировочных и представительских расходов, стоимости материалов, налога на прибыль, подоходного налога.

3. Представьте, что предельный продукт труда в настоящее время равен его среднему продукту и фирма предполагает принять на работу 10 новых рабочих. Как фирма заинтересована оплачивать им труд: по стоимости их среднего или по стоимости их предельного продукта?

4. Проанализируйте структуру и природу трансакционных издержек.

5. Определите критерии классификации фирм на малые, средние, крупные и сверхкрупные.

6. Укажите преимущества корпорации по сравнению с другими типами фирм.

7. Определите ценность различных видов ресурсов (общих, специфических или интерспецифических) в пределах фирмы.

8. В какой степени цель фирмы заключается в максимизации прибыли? Всегда ли фирма должна стремиться к прибыли, а не к улучшению социальных условий, спонсированию искусства или политических кампаний?

9. Всегда ли максимизация прибыли фирмы идентична максимизации рыночной стоимости фирмы?

10. Укажите виды концентрации производства (абсолютная, относительная) и обоснуйте увеличение размеров предприятия.

11. Сформулируйте цели фирмы в условиях процесса диверсификации.

12. Укажите основные причины банкротства фирмы.

13. Какие данные о деятельности фирмы, с Вашей точки зрения, являются коммерческой тайной корпорации?

а) финансовые результаты фирмы;

б) условия предоставления услуг и товаров фирмой;

в) себестоимость продукции;

г) формы договоров, заключаемых фирмой.

Тема 5. Конкуренция и монополия

Студент должен знать: сущность, функции и виды конкуренции; методы конкурентной борьбы; типы конкурентного поведения фирм; определение горизонтальной и вертикальной интеграции, ди-

версификации, концентрации производства; основные формы объединения предприятий: картель, синдикат, трест, концерн, конгломерат, холдинг, финансово-промышленная группа; содержание понятий: рыночная власть, монополия, монополия; источники и общественные издержки монопольной власти; принципы ценообразования при рыночной власти; определения понятий монополистическая конкуренция, олигополия; сущность антимонопольного регулирования; соотношение понятий монополия и эффективность; что такое естественные монополии; принципы и эффективность антимонопольного регулирования.

Студент должен уметь: разбираться в сущности конкуренции; представлять ее функции и охарактеризовать ее виды; анализировать методы конкурентной борьбы; различать типы конкурентного поведения фирм; сформулировать понятия горизонтальной и вертикальной интеграции, диверсификации, концентрации производства; различать основные формы объединения предприятий: картель, синдикат, трест, концерн, конгломерат, холдинг, финансово-промышленная группа; дать определение рыночной власти; охарактеризовать источники и общественные издержки монопольной власти; изложить принципы ценообразования при рыночной власти; охарактеризовать монополистическую конкуренцию и олигополию; разбираться в сущности антимонопольного регулирования и антимонопольном законодательстве; дать определение естественной монополии; изложить принципы эффективного антимонопольного регулирования.

Самостоятельная работа:

Письменно ответьте на следующие вопросы:

1. Чем определяется структура рынка? Какие критерии можно использовать для оценки структуры рынка?
2. Какие критерии являются необходимыми и достаточными для характеристики рынка совершенной конкуренции?
3. Является ли совершенно конкурентное равновесие эффективным?
4. При каком объеме производства максимизируется прибыль в краткосрочном периоде для конкурентной фирмы?
5. Могут ли конкурентные фирмы развиваться, если они получают в длительном периоде нулевые прибыли?

6. Может ли конкурентная фирма производить, если терпит убытки?

7. Должна ли конкурентная фирма стремиться к нововведениям?

8. Каковы причины возникновения монополии?

9. Каковы основные черты олигополии?

10. Чем определяются цена и объем производства в условиях монополии?

11. Что общего и в чем различие совершенной и монополистической конкуренции? Каковы преимущества и недостатки монополистической конкуренции?

12. Почему монополии прибегают к ценовой дискриминации?

Решите задачи и упражнения:

1. Стоимостная функция для компании задается выражением $C(Q)=5+Q^2$. Компания действует на рынке с совершенной конкуренцией, где ее продукция продается по цене 40 руб. за штуку.

а) Какую цену на свою продукцию должен установить менеджер компании?

б) Каков должен быть объем выпускаемой продукции у этой компании, чтобы ее прибыль была максимальной?

в) Какова будет эта прибыль?

г) Как вы думаете, как будет изменяться эта прибыль в долгосрочном плане?

2. Сто фирм в условиях совершенной конкуренции занимаются производством электрических лампочек. Зависимость общих издержек каждой фирмы от объема выпуска показана в таблице:

Объем выпуска	40	50	60	70	80	90	100
Общие издержки	177	210	252	306	375	462	570
Рыночная цена	12,5	10,8	8,7	6,9	5,4	4,2	3,3
Величина спроса	3000	4000	5000	6000	7000	8000	9000

а) На каком уровне установится цена одной лампочки?

б) Является ли производство лампочек прибыльным делом? Какова прибыль (или потери), приходящиеся на одну лампочку?

3. В отрасли функционируют 1000 фирм. У каждой фирмы предельные затраты при производстве 5 единиц продукта в месяц составляют 2 руб., 6 единиц – 3 руб., 7 единиц – 5 руб. Если рыночная цена единицы продукта равна 3 руб., то отраслевой выпуск в месяц составит:

- а) не более 5000 единиц;
- б) 5000 единиц;
- в) 6000 единиц;
- г) 7000 единиц;
- д) более 7000 единиц.

4. Если рыночная цена в предыдущем примере поднимется до 6 руб., то отраслевой выпуск в месяц составит:

- а) не более 5000 единиц;
- б) 5000 единиц;
- в) 6000 единиц;
- г) 7000 единиц;
- д) не менее 7000 единиц.

5. Объясните, как изменится число компаний, действующих на рынке, в долгосрочном плане, если:

а) рыночная цена равна 10 руб., а АТС у совершенно конкурентной компании – 12 руб.;

б) рыночная цена равна 10 руб., а АТС – 8 руб.

6. К недостаткам рынка совершенной конкуренции относится:

- а) низкий объем производства;
- б) высокий уровень расходов на рекламу;
- в) нестабильность цен;
- г) низкий уровень расходов на научные исследования.

7. Что из нижеперечисленного является признаком только совершенной конкуренции:

- а) фирма не обладает рыночной властью;
- б) фирма максимизирует прибыль;
- в) фирма получает экономическую прибыль в долгосрочной перспективе;

г) линия спроса представляет собой линию средней выручки фирмы.

8. Что из нижеперечисленного не является условием совершенной конкуренции:

- а) свобода входа на рынок;
- б) свобода выхода с рынка;
- в) диверсификация производства;
- г) большое число продавцов и покупателей.

Тема 6. Рынки факторов производства и распределение доходов

Студент должен знать: характерные черты конкурентных рынков факторов производства и рынков факторов производства с монопольной и монополистической властью; особенности на факторы производства, предъявляемого отдельной фирмой; факторы, влияющие на рыночный спрос, на ресурсы и на эластичность спроса на ресурсы; в чем состоит предельная доходность ресурса и предельные издержки ресурса; теорию предельной производительности распределения; определения понятий рынок труда, спрос и предложение труда; факторы, влияющие на спрос и предложение труда в условиях совершенной и несовершенной конкуренции; что такое цена труда; содержание понятий номинальная и реальная заработная плата; уровень заработной платы; минимальный потребительский бюджет; гибкость оплаты труда; заработная плата и занятость; минимальная заработная плата; инфраструктура рынка труда; определения понятий рынок капитала и процент; что такое чистая производительность капитала; «естественная» норма процента; временные предпочтения; особенности спроса на капитал, предложения капитала; понятия номинальной и реальной ставки процента; содержание понятий основной и оборотный капитал; инвестиции; дисконтированная стоимость; ожидаемая прибыль, процентная ставка и инвестиции; структуру рынка капиталов; определения понятий рынок земли и рента; формы собственности на землю; что такое земельная рента и экономическая рента, квазирента; трактовки стоимости и цены земли; формы платы за землю; определение земельного налога; определения понятий рынок земли, его функции и структуру; как определяется цена земли; субъекты и объекты земельного рынка; особенности сделок с землей; содержание понятий емкость и ликвидность земельного рынка; механизм пофакторного (функционального) распределения доходов; причины неравенства доходов в обществе; что такое потребительская корзина и прожиточный минимум; содержание понятий общее равновесие и благосостояние; рас-

пределение, перераспределение доходов и экономическая эффективность; парето-оптимум распределения; внешние эффекты и общественные блага; экономическую и социальную роль государства.

Студент должен уметь: дать определение конкурентных рынков факторов производства и рынков факторов производства с монопольной и монополистической властью; охарактеризовать спрос на факторы производства, предъявляемый отдельной фирмой; представлять факторы, влияющие на рыночный спрос, на ресурсы и на эластичность спроса на ресурсы; разбираться в сущности предельной доходности ресурса и предельных издержек ресурса; сформулировать теорию предельной производительности распределения; охарактеризовать рынок труда; определять спрос и предложение труда; представлять факторы, влияющие на спрос и предложение труда в условиях совершенной и несовершенной конкуренции; определять цену труда и уровень заработной платы; различать номинальную и реальную заработную плату; охарактеризовать минимальный потребительский бюджет; дать определение минимальной заработной платы; дать определение рынка капитала; вычислять чистую производительность капитала; сформулировать понятие «естественная» норма процента; определять спрос на капитал и предложение капитала; различать номинальную и реальную ставки процента; охарактеризовать основной и оборотный капитал; сформулировать понятие инвестиций, определять дисконтированную стоимость; ожидаемую прибыль; производить расчет процентной ставки и прогнозировать доходность инвестиций; разбираться в структуре рынка капитала; сформулировать понятия рынка земли и ренты; различать формы собственности на землю; четко изложить различные трактовки стоимости и цены земли; различать формы платы за землю; определять цену земли; охарактеризовать рынок земли, его функции и структуру; различать субъекты и объекты земельного рынка; анализировать сделки с землей; определять емкость и ликвидность земельного рынка; представлять пофакторное (функциональное) распределение доходов; обосновать причины неравенства доходов в обществе; графически изобразить кривую Лоренца; дать определение понятиям потребительская корзина и прожиточный минимум; охарактеризовать понятия общее равновесие и благосостояние; представлять механизмы распределения, перераспределения доходов

и достижения экономической эффективности; распределения; анализировать внешние эффекты и представлять механизмы создания и использования общественных благ; определить роль государства.

Самостоятельная работа:

Письменно ответьте на следующие вопросы:

1. Какой из известных Вам типов рыночной структуры характеризуют пункты а) – в)?

а) рынок труда – это предложение квалифицированных трудовых услуг большим количеством независимых друг от друга людей;

б) рынок труда определяется отсутствием какого-либо контроля над заработной платой;

в) рынок труда – это конкуренция между предпринимателями с целью найма конкретных видов труда.

2. Кто является субъектом спроса и предложения на рынке труда совершенной конкуренции? На рынке труда несовершенной конкуренции?

3. Как отразится конверсия военно-промышленного комплекса в России на рынке конкретных видов труда? Спрос на какие профессии сократится? На какие – возрастет?

4. Почему в России в период перехода к рынку увеличился спрос на услуги юристов? Специалистов по рекламе продукции?

5. Как повлияла на рынок труда отмена режима прописки в России?

6. «Ковры стоят так дорого, потому что высока заработная плата уникальных мастеров ковроткачества, которых нанимает фирма, производящая ковры ручной работы для индивидуальных заказчиков». Вы согласны с таким объяснением высокой цены на ковры?

Решите задачи упражнения:

1. Определите срок ежегодной ренты в 700 долл., для того чтобы накопить 10000 долл., если рента копится под 15 % годовых.

2. При оценке земли принята гипотеза, что рента, которую она приносит, прибыльнее в 2 раза, чем банковский процент, составляющий 6 %. Какова будет ориентировочная цена земли, если чистая прибыль от ее использования за год оценивается в 60 тыс. долл.?

3. Три основных фактора производства – природные, человеческие и капитальные ресурсы. В какой из предложенных групп наилучшим образом представлены все эти факторы?

- а) рента, рабочие, деньги;
- б) нефть, водители такси, ценные бумаги;
- в) железная руда, учителя, грузовики;
- г) фермеры, банкиры, производители.

4. Спрос на фактор производства зависит в основном от...

- а) предложения этого производства;
- б) спроса на другие факторы производства;
- в) предложения продуктов, которые можно произвести с его помощью;
- г) спроса на те товары, которые можно произвести с его помощью.

5. Что продают на рынке труда?

- а) работников, способных выполнять те или иные виды работ;
- б) рабочие места для незанятого в производстве населения;
- в) распределенные по квалификации и профессиям группы людей для сферы услуг и производства;
- г) способность людей к труду.

6. Почему наемные рабочие получают заработную плату, а предприниматели получают предпринимательский доход?

- а) для предпринимателей доход зарабатывают другие люди;
- б) такие большие доходы зарплатой не назовешь;
- в) предприниматели – собственники особого ресурса;
- г) предприниматели присваивают разницу между ценой и себестоимостью, включающей и зарплату наемных рабочих.

Тема 7. Национальная экономика: цели и измерение результатов

Студент должен знать: основные проблемы макроэкономики; особенности макроэкономического подхода; понятия частичного и общего равновесия; трактовки целей и задач макроэкономической политики; что такое кругооборот доходов и продуктов; роль денег в модели кругооборота; содержание понятий национальный продукт, национальный доход; сбережения и инвестиции; роль финансовых рынков, государственного сектора и иностранного сектора в кругообороте доходов и продуктов; понятие системы национальных счетов и ее показатели; ВВП и способы его изменения; содержание понятий располагаемый личный доход, национальное богатство, индексы цен; что такое номинальные и реальные макроэкономические показатели; связь ВВП и общественного благосостояния.

Студент должен уметь: представлять национальную экономику как целое; анализировать основные проблемы макроэкономики; использовать макроэкономический подход; различать частичное и общее равновесие; сформулировать трактовки целей и задач макроэкономической политики. Графически изобразить кругооборот доходов и продуктов; охарактеризовать роль денег в модели кругооборота; дать определение национального продукта и национального дохода; сбережений и инвестиций; определить роль финансовых рынков, государственного сектора и иностранного сектора в кругообороте доходов и продуктов; представлять суть системы национальных счетов; перечислить ее показатели; дать определение ВВП и представлять способы его изменения; представлять, что такое располагаемый личный доход; объяснить суть понятия «национальное богатство»; определять индексы цен; различать номинальные и реальные макроэкономические показатели; показать взаимосвязь между ВВП и общественным благосостоянием.

Самостоятельная работа:

Письменно ответьте на следующие вопросы:

1. Почему правая и левая части расчета ВВП всегда равны? Какой компонент расходов обеспечивает это равенство?
2. Входят ли государственные трансферты в государственные закупки, почему?
3. Почему в ВВП входят не все процентные выплаты, а только «чистый процент»?
4. Какая разница между прибылью корпоративного и некорпоративного секторов?
5. Почему амортизационные отчисления, не являясь чьим-либо доходом, входят в расчет ВВП по доходам?
6. Зачем необходимо вычислять кроме номинальных еще и реальные макропоказатели?

Решите задачи и упражнения:

1. Вычислите валовой национальный продукт методом потока доходов, если известны следующие данные в целом по народному хозяйству, в трлн руб.: амортизация – 10, косвенные налоги на бизнес – 3, зарплата – 15, частные инвестиции – 8, процентный доход – 2, рентные платежи – 4, прибыль – 7.

2. Валовой национальный продукт – это показатель...

- а) уровня цен проданных товаров и услуг;
- б) общих расходов правительства и муниципальных органов;
- в) количества товаров и услуг, произведенных частным бизнесом;
- г) рыночной стоимости национального валового выпуска конечных товаров и услуг.

3. Национальное богатство страны – это...

- а) стоимость всего, чем владеет страна: лесов, рек, полей, колоний и управляемых территорий, полезных ископаемых, фабрик, заводов и имущества ее граждан;
- б) стоимость всех факторов производства;
- в) совокупность всех культурных ценностей, которой располагает страна на каждом этапе развития;
- г) ее золотой запас.

4. Предположим, национальное производство включает два товара: X и Y . X – потребительский товар, Y – инвестиционный товар. В текущем году было произведено 200 ед. товара X по цене 2 долл. за единицу и 10 единиц товара Y по цене 4 долл. за ед. К концу текущего года 6 используемых единиц инвестиционного товара должны быть заменены новыми.

Рассчитайте:

- а) ВВП; б) ЧВП; в) объем потребления и объем валовых инвестиций;
- г) объем чистых инвестиций.

5. Если объем номинального ВВП и уровень цен повысились, то:

- а) реальный ВВП увеличился, но в меньшей степени, чем цены;
- б) реальный ВВП увеличился, но в большей степени, чем цены;
- в) реальный ВВП не изменился;
- г) реальный ВВП сократился;
- д) эта информация не позволяет определить, как изменился реальный ВВП.

6. Допустим, что номинальный ВВП увеличился с 480 млрд руб. до 600 млрд руб., а дефлятор ВВП – с 120 % до 150 %. При таких условиях величина реального ВВП:

- а) не изменится; б) увеличится; в) уменьшится;
- г) не может быть рассчитана на основе этих данных.

Аргументируйте выбранный Вами ответ.

Тема 8. Макроэкономическое равновесие: основные модели

Студент должен знать: основные теории макроэкономического равновесия (идею общего экономического равновесия А. Смита, модель общего равновесия Д. Татинкина, теории рациональных ожиданий); модель «затраты – выпуск»; содержание понятий совокупный спрос и совокупное предложение; натурально-вещественную и стоимостную формы совокупного спроса и совокупного предложения; факторы, влияющие на совокупный спрос и совокупное предложение; классическую и кейнсианскую модели совокупного предложения; классическую теорию макроэкономического равновесия; кейнсианскую теорию макроэкономического равновесия; понятия: совокупные расходы, потребление и сбережение; объективные и субъективные факторы потребления и сбережения, что такое средняя и предельная склонность к потреблению и сбережению; содержание понятия инвестиции; факторы, влияющие на инвестиционный спрос; сдвиги в спросе на инвестиции; условия равновесия экономики; взаимосвязь инвестиций и дохода; причины нестабильности инвестиций; что такое эффект мультипликатора; основные направления стабилизационной политики; механизм достижения равновесия на товарном рынке; содержание понятия государственное регулирование занятости; суть политики финансовой стабилизации; что такое государственные налоги и расходы, их влияние на величину равновесного чистого национального продукта; в чем состоит фискальная политика в ходе экономического цикла.

Студент должен уметь: охарактеризовать основные теории макроэкономического равновесия, модель «затраты – выпуск»; сформулировать понятия совокупного спроса и совокупного предложения и показать их графически; проанализировать факторы, влияющие на совокупный спрос и совокупное предложение; представлять сущность классической и кейнсианской модели совокупного предложения; классической теории макроэкономического равновесия; кейнсианской теории макроэкономического равновесия; определять совокупные расходы; дать определение потреблению и сбережению; средней и предельной склонности к потреблению и сбережению; различать объективные и субъективные факторы потребления и сбережения; дать определение понятию инвестиции; рассматривать инвестиции как рас-

ходы фирмы; анализировать факторы, влияющие на инвестиционный спрос; объяснить сдвиги в спросе на инвестиции; изобразить график инвестиций; представлять условия равновесия экономики; сформулировать причины нестабильности инвестиций; показать действие эффекта мультипликатора; сформулировать основные положения стабилизационной политики; показать механизм обеспечения равновесия на товарном рынке; разбираться в сущности государственного регулирования занятости и политики финансовой стабилизации; перечислить основные государственные налоги и расходы; определять их влияние на величину равновесного чистого национального продукта; охарактеризовать фискальную политику в ходе экономического цикла.

Самостоятельная работа:

Письменно ответьте на следующие вопросы:

1. Что такое стагфляция и по каким причинам она возникает?
2. Почему рыночной экономике необходим определенный резерв незанятой рабочей силы?
3. Почему при росте совокупного спроса расширение производства на кейнсианском отрезке не сопровождается усилением инфляции?
4. При восходящем характере промежуточного отрезка совокупного предложения объясните, возможен ли макроэкономический идеал «полная занятость без инфляции».
5. Рассмотрите факторы, сдвигающие график совокупного предложения. На какие из них может повлиять правительство, чтобы стимулировать экономический рост? Какими инструментами?

Решите задачи и упражнения:

1. Какие из налогов, скорее всего, изменят структуру потребительского выбора различных продуктов
 - а) налог с оборота;
 - б) налог на определенный продукт (называемый акцизом);
 - в) подоходный налог с граждан;
 - г) налог на прибыль предпринимателей.
2. Между государством и мафией постоянно возникают конфликты по поводу обладания правом производить и продавать наркотические вещества и спиртное. Их причина в...
 - а) доходности этого бизнеса;
 - б) борьбе за монополию на этих рынках;

- в) действиях государства, направленных на реализацию интересов всего общества, против мафии, действующей в частных интересах;
- г) использовании государством этого права на благо общества, а мафией – во вред обществу.

3. Почему, с точки зрения кейнсианцев, цены и заработная плата эластичны лишь в сторону повышения? Почему это явление получило название «эффекта храповика»?

4. В экономике страны «Альфа» функция инвестиций определяется уравнением $I = 40 + 0,4Y$, а функция сбережений – уравнением $S = -20 + 0,6Y$, где Y – национальный доход. Определите равновесный уровень Y .

5. Если функция сбережений описывается формулой $S = -30 + 0,1Y$, а автономные инвестиции составляют величину 125, то каков будет равновесный уровень Y ?

6. Функция потребления имеет вид: $C = 100 + 0,8Y$.

а) рассчитайте потребительские расходы (потребление) и сбережения при данных значениях дохода:

Доход	Потребление	Сбережение
600		
800		
1000		
1200		
1400		

- б) постройте график потребления;
- в) рассчитайте предельную склонность к потреблению и предельную склонность к сбережению;
- г) рассчитайте мультипликатор расходов.

7. Функция потребления задана формулой: $C = 80 + 0,5Y$.

а) заполните таблицу:

Доход	Потребление	Сбережение
0		
100		
200		
300		

б) постройте график потребления;

в) проведите линию 45° . Рассчитайте: при каких уровнях располагаемого дохода затраты на потребление равны, меньше и больше его объема.

8. Функция потребления задана формулой:

$$C = 100 + 0,2Y.$$

а) постройте график потребления;

б) постройте график сбережения;

в) определите равновесный объем Y ;

г) определите величину мультипликатора расходов.

9. На графике представлен известный «кейнсианский крест», одна из базовых моделей макроэкономического равновесия.

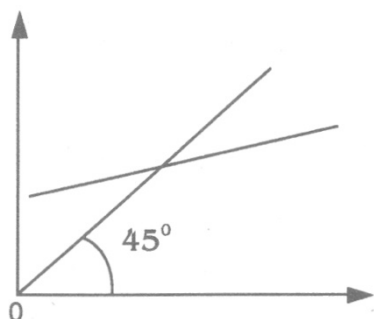

В какой системе координат построен «кейнсианский крест»? Что означает биссектриса и пересекающая ее кривая? Какую из этих кривых Вы могли бы трактовать как совокупный спрос и какую – как совокупное предложение? Почему?

Тема 9. Макроэкономическая нестабильность: кризисы, инфляция, безработица. Цикличность экономического развития

Студент должен знать: содержание понятия безработица; ее причины, формы, последствия; как определяется уровень безработицы; что такое естественная безработица; закон Оукена; содержание понятия инфляция; причины, сущность, виды, методы измерения, последствия; взаимосвязь инфляции и безработицы; что такое экономические циклы; причины, фазы, виды циклов; что такое длинные волны в экономике; суть эффекта акселератора; механизм государственного антициклического регулирования.

Студент должен уметь: дать определение безработицы; анализировать ее причины, формы, последствия; определять уровень безработицы; сформулировать закон Оукена; дать определение понятия ин-

фляции; понимать ее причины, сущность, различать виды, методы измерения, представлять последствия; показать взаимосвязь инфляции и безработицы; охарактеризовать экономические циклы; анализировать причины, графически изображать фазы, различать виды циклов; объяснить суть эффекта акселератора; охарактеризовать государственное антициклическое регулирование. Экономические циклы. Причины, фазы, виды циклов. Длинные волны в экономике. Эффект акселератора. Государственное антициклическое регулирование.

Самостоятельная работа:

Письменно ответьте на следующие вопросы:

1. Можно ли утверждать, что экономический цикл объясняется только внутренними (интернальными) причинами, связанными с особенностями рыночной экономики?

2. Если главной внутренней причиной колебаний в деловой активности являются колебания в совокупных расходах, то какой из их компонентов колеблется во времени больше всего? Почему?

3. Что общего у всех видов циклов? А что их отличает?

4. Какие силы (по выражению Дж. М. Кейнса) накапливаются во время подъема и приводят неизбежно к спаду?

5. Можно и нужно ли полностью сгладить циклические колебания активной макроэкономической политикой?

Решите задачи и упражнения:

1. «Инфляционным налогом» называют часть доходов, сгорающих в огне инфляции. Инженер подрядился сделать работу в течение месяца за 200 тыс. руб. Определите «инфляционный налог», или сколько потеряет инженер, потому что не получил плату вперед при инфляции, равной 50 % в месяц?

2. Инфляция составляет 24,5 % в месяц. Сколько она в среднем съедает при задержке выплаты зарплаты на 7 дней?

3. Какие внешние признаки инфляции в экономике Вы знаете?

а) растет цена рабочей силы, снижается предложение товаров;

б) растут цены на товары, падает реальная заработная плата;

в) снижаются цены на товары;

г) растут реальные доходы населения.

4. Определите изменение реальных доходов, если при темпе инфляции 50 % в месяц зарплата за этот период выросла в 1,5 раза.

- а) не изменились; б) выросли;
- в) упали; г) нельзя определить.

5. Вычислите уровень безработицы в городе по следующим данным:

- численность населения: 100 тыс.;
- численность работающих: 48 тыс., в том числе работающих пенсионеров 2 тыс.;
- детей и лиц пенсионного возраста: 41 тыс.;
- нетрудоспособных лиц в трудоспособном возрасте: 3 тыс.

6. Безработные во всех развитых капиталистических странах получают значительные суммы пособий. Общество идет на эти затраты, поскольку...

- а) нельзя допустить, чтобы люди умирали от голода в богатой стране;
- б) необходимо постоянно иметь армию безработных для нормального современного производства;
- в) общество не может позволить слишком большой разрыв в доходах разных групп населения;
- г) рабочий класс постоянно борется за свои права.

7. Согласно закону Оукена, двухпроцентное превышение фактического уровня безработицы над его естественным уровнем означает, что отставание фактического объема ВВП от реального составляет:

- а) 2 %; б) 4 %; в) 3 %; г) 5 %; д) значительно больше, чем 5 %, е) несколько меньше, чем 5 %.

8. В таблице представлены данные о трудовых ресурсах и занятости в первом и пятом году рассматриваемых периодов (в тыс. чел.):

- а) рассчитайте численность безработных и уровень безработицы в первом и пятом году;
- б) как объяснить **одновременный** рост занятости и безработицы?

	Первый год	Пятый год
Рабочая сила	82 500	95 300
Занятые	80 700	87 000

9. Потерявший работу из-за спада в экономике попадает в категорию безработных, охваченных:

- а) структурной формой безработицы;
- б) фрикционной формой безработицы;

в) циклической формой безработицы;

г) все предыдущие ответы неверны.

Объясните разницу между тремя формами безработицы.

10. Номинальный ВВП = 750 млрд долл., естественный уровень безработицы 5 %, фактический уровень безработицы 9 %. Какой объем продукции в денежном выражении недопроизведен в стране? (Коэффициент Оукена 2,5).

11. Какие из перечисленных ниже экономических явлений характеризуют фазу подъема среднесрочного цикла:

а) рост цен;

б) рост безработицы;

в) рост уровня производства;

г) рост заработной платы?

12. К каким фазам классического экономического цикла (кризис, депрессия, оживление, подъем) относятся следующие экономические явления:

а) стремительное падение цен;

б) незначительное повышение уровня производства;

в) перепроизводство товаров;

г) приостановление падения цен, стабилизация товарных запасов;

д) повышение.

Тема 10. Экономический рост

Студент должен знать: цели, типы и факторы экономического роста; показатели экономического роста; основные модели равновесного экономического роста; показатели уровня экономического развития; понятия уровня и качества жизни населения; человеческий капитал; дилемму экономической эффективности и социальной справедливости; сущность политики доходов; формы социальной защиты.

Студент должен уметь: различать типы и факторы экономического роста; анализировать показатели экономического роста; графически изобразить основные модели равновесного экономического роста; охарактеризовать новое качество экономического роста; показатели уровня экономического развития; определять уровень и качество жизни населения; изложить сущность дилеммы экономической эффективности и социальной справедливости; разбираться в сущности политики доходов; различать формы социальной защиты.

Самостоятельная работа:

Письменно ответьте на следующие вопросы:

1. В чем заключается сущность экономического роста?
2. Охарактеризуйте факторы, модели и виды экономического роста.
3. Какие существуют показатели экономического роста?
4. Дайте характеристику основных моделей макроэкономического роста.
5. В чем состоят особенности инновационной экономики?
6. Какие существуют формы инновационной деятельности?
7. Что такое венчурное инвестирование?

Решите задачи и упражнения:

1. Если норма выбытия (при прочих равных условиях) уменьшается, то каким образом это отражается на уровне устойчивого уровня капиталовооруженности? Покажите свой ответ на графике, используя модель Р. Солоу.

2. Если сбережения превышают объем инвестиций, необходимых для оснащения труда капиталом, то экономика страны будет переходить:

- а) к более капиталоемкому экономическому росту, сопровождающемуся повышением k^* ;
- б) к менее капиталоемкому экономическому росту, сопровождающемуся уменьшением k^* .

Покажите свой ответ на графике модели экономического роста Р. Солоу.

3. Если все факторы производства увеличились в два раза и национальный доход также возрос в два раза, то мы наблюдаем:

- а) увеличивающуюся отдачу от масштаба;
- б) постоянную отдачу от масштаба;
- в) уменьшающуюся отдачу от масштаба.

4. Задана производственная функция $y = AK^{0,3}L^{0,7}$. Параметр A увеличился на 4 % за год, количество занятых увеличилось на 6 %, капитал увеличился на 3 % за тот же период. На сколько процентов увеличился реальный выпуск?

5. Дана производственная функция, учитывающая влияние технического прогресса на экономический рост:

$$y = K^\alpha L^\beta e^{rt}.$$

Темп роста национального дохода за год составил 3,87 %, темп роста капитала 3 %, темп роста занятых 1,5 %, а доли труда и капита-

ла в национальном доходе равны соответственно 0,75 и 0,25. Определите, каков темп роста фактора, называемого «техническим прогрессом»?

6. Какие из приведенных пунктов не относятся к предпосылкам, характерным для неоклассических моделей экономического роста:

- а) совершенная конкуренция и гибкость цен на всех рынках;
- б) капиталоемкость – чисто технологическое соотношение, не связанное с ценами факторов производства;
- в) учитывается лишь один фактор роста – накопление капитала;
- г) существует равенство цен производственных факторов их предельным продуктам.

Тема 11. Роль государства в рыночной экономике.

Финансовая система и финансовая политика государства

Студент должен знать: определение понятия государственные финансы; структура бюджетной системы; основные доходы и расходы госбюджета; понятия дефицит и профицит госбюджета; внутренний и внешний государственный долг; сущность, виды, функции налогов; структура налоговой системы; принципы и механизм налогообложения; что такое кривая Лаффера; цели и инструменты бюджетно-налоговой политики; понятие денег и их функции; сущность, функции и формы кредита; содержание понятия банковская система; механизм создания денег банками; что такое денежный мультипликатор; основные денежные агрегаты; как осуществляется спрос на деньги; как достигается равновесие на денежном рынке; сущность рынка ссудных капиталов и ценных бумаг; цели и инструменты денежно-кредитной политики.

Студент должен уметь: охарактеризовать государственные финансы; представлять структуру бюджетной системы; перечислить основные доходы и расходы госбюджета; представлять основные причины дефицита и профицита госбюджета; дать определение внутреннего и внешнего государственного долга; охарактеризовать сущность, виды, функции налогов; представлять структуру налоговой системы; сформулировать принципы налогообложения, представлять его механизм; графически изобразить кривую Лаффера; представлять цели и инструменты бюджетно-налоговой политики; дать определение денег;

охарактеризовать сущность, функции и формы кредита; представлять сущность банковской системы; разбираться в механизме создания денег банками; показать работу денежного мультипликатора; различать денежные агрегаты; прогнозировать спрос на деньги; показать механизм достижения равновесия на денежном рынке; охарактеризовать рынок ссудных капиталов и ценных бумаг; сформулировать цели и инструменты денежно-кредитной политики.

Самостоятельная работа:

Письменно ответьте на следующие вопросы:

1. По каким причинам квазиденьги учитываются в структуре денежного предложения?
2. Изменения в каких факторах сдвигает график спроса на деньги для сделок?
3. Какое значение имеет ставка процента при формировании портфеля сбережений?
4. Какие элементы рыночной инфраструктуры должны быть развитыми для того, чтобы денежный рынок стихийно восстанавливал нарушенное равновесие?
5. Что является более подходящим объектом для кредитно-денежной политики и регулирования – спрос или предложение на денежном рынке?

Решите задачи и упражнения:

1. Повышение совокупного спроса может стать следствием сокращения правительством...
 - а) уровня налогов; б) трансфертных платежей;
 - в) дефицита государственного бюджета; г) закупок товаров и услуг.
2. Функции денег состоят в том, чтобы служить...
 - а) единицей расчетов, средством обмена, средством накопления (сбережения);
 - б) определяющим фактором инвестиций, потребления и совокупного спроса;
 - в) определяющим фактором капиталовложений, совокупного предложения и обмена;
 - г) системой учета, средством перераспределения доходов и распределения ресурсов.

3. За предлагаемые в банке кредиты клиенты должны платить определенные проценты. Что такое процент по кредиту?

- а) себестоимость банковских услуг;
- б) цена денег, выдаваемых в качестве кредита;
- в) цена рабочей силы банковских служащих;
- г) цена товаров, которые вы сможете приобрести при помощи выданного кредита.

Тема 12. Открытая экономика. Платежный баланс и валютный курс

Студент должен знать: этапы становления мирового хозяйства; вопросы международного разделения труда; теорию сравнительных преимуществ; формы международных экономических отношений;

содержание понятий внешняя торговля и торговая политика; протекционизм и фритредерство; платежный баланс; этапы эволюции международных валютных систем; современные международные валютно-кредитные организации; определение понятий валютный рынок; конвертируемость валют; паритет покупательной способности валют; валютный курс; золотовалютные резервы; влияние валютного курса на национальную экономику.

Студент должен уметь: анализировать основные этапы становления мирового хозяйства; дать определение международному разделению труда как материальной основе международных экономических отношений; изложить основные постулаты теории сравнительных преимуществ; различать формы международных экономических отношений; анализировать механизмы внешней торговли и торговой политики; охарактеризовать политику протекционизма и фритредерства; анализировать платежный баланс; анализировать международные валютные системы в их эволюции; охарактеризовать современные международные валютно-кредитные организации; валютный рынок; разбираться в сущности конвертируемости валют; определять паритет покупательной способности валют и валютный курс; прогнозировать влияние валютного курса на национальную экономику.

Самостоятельная работа:

Выберите вариант ответа:

1. Международные экономические отношения представляют собой...

- а) способ ограничения международной торговли;
- б) способ решения экономических проблем стран мира;

- в) способ распределения экономических ресурсов;
- г) способ взаимодействия между хозяйственными субъектами разных стран по поводу производства, распределения, обмена и потребления материальных благ.

2. Торговый баланс представляет собой ...

- а) всю сумму годового экспорта товаров;
- б) всю сумму годового импорта товаров;
- в) разницу между стоимостью национального экспорта и импорта;
- г) разницу между доходами и расходами государства.

3. Страна В поставляет в страну А автомобили по цене 300 тыс. долл. Номинальный обменный курс валют в стране А установился на уровне 40 ден. ед. страны А за 1 долл., в стране В - 60 ден. ед. страны В за 1 долл. Кросс-курс составляет ...

- а) 6 ден. ед. страны А=7,5 ден. ед. страны В;
- б) 1 ден. ед. страны В=1,5 ден. ед. страны А;
- в) 1 ден. ед. страны А=1,5 ден. ед. страны В;
- г) 7,5 ден. ед. страны А=6 ден. ед. страны В.

Решите задачи и упражнения:

1. Возможное падение курса доллара относительно иены приводит к валютным рискам американских фирм, импортирующих японские товары. Определите потери американской фирмы, импортирующей японские автомобили, если она заключила контракт на покупку автомобилей на сумму 60 млн долл. при текущем курсе 120 иен за доллар с оплатой через 100 дней, а за это время курс упал до 110 иен за доллар.

2. Специализация и международное разделение труда, сопровождаемые развитием мировой торговли...

- а) увеличат вероятность безработицы во всем мире;
- б) увеличат мировое производство товаров и услуг;
- в) приведут к снижению уровня жизни в бедных странах;
- г) уничтожат разницу в уровнях жизни в разных странах.

3. Дефицит торгового баланса страны существует, если...

- а) она продает товары за рубежом большей стоимости, чем приобретает оттуда;
- б) она покупает за рубежом товары большей стоимости, чем туда продает;

в) она больше вкладывает капитала за рубеж, чем оттуда получает;

г) государственные расходы превышают налоговые поступления.

4. Валюта страны существует в форме...

а) векселей, банкнот, ссуд;

б) банкнот, казначейских билетов;

в) записей на счетах, казначейских билетов, банкнот;

г) цен товаров и услуг, отнесенных к скорости обращения денег.

РЕКОМЕНДУЕМАЯ ЛИТЕРАТУРА ДЛЯ САМОСТОЯТЕЛЬНОЙ РАБОТЫ*

Основная литература

1. Булатов, А.С. Экономика: учебник / А.С. Булатов. – М., 2010.
2. Липсиц, И.В. Экономика для бакалавров: учебник / И.В. Липсиц. – М., 2011.
3. Макконнелл, К. Экономикс: принципы, проблемы, политика / К. Макконнелл, С. Брю. – М.: ИНФРА-М, 2011.
4. Сажина, М.А. Экономическая теория: учебник / М.А. Сажина, Г.Г. Чибриков. – М., 2009.
5. Чепурин, М.Н. Курс экономической теории: учебник / М.Н. Чепурин, Е.А. Киселева. – 7-е изд. – Киров, 2010.
6. Экономика: учебник / под ред. А.И. Архипова, А.К. Большакова. – М., 2010.

Дополнительная литература

1. Александрова, А.В. Социальное законодательство России и зарубежных стран в условиях глобализации / А.В. Александрова. – М.: Юристъ, 2010.
2. Альтшулер, И.Г. Практика бизнеса. Записки консультанта / И.Г. Альтшулер. – М.: Дело, 2006.
3. Антипина, О.Н. Информационная экономика: современные технологии и ценообразование / О.Н. Антипина. – М.: Экономический факультет МГУ, ТЕИС, 2008.
4. Борисов, Е.Ф. Экономика: учеб. пособие / Е.Ф. Борисов. – М., КОНТАКТ-ИНФРА-М, 2011.
5. Борисов, Е.Ф. Экономика: учебник / Е.Ф. Борисов [и др.]. – М.: Проспект, 2011.
6. Бюджетная система России: учебник для вузов / под ред. проф. Г.Б. Поляка. – М.: ЮНИТИ-ДАНА, 2000. (CD-версия 2011 г.).
7. Верховин, В.И. Экономическая социология: монография / В.И. Верховин, В.И. Зубков. – Изд. 2-е., перераб. и доп. – М.: Изд-во РУДН, 2005.
8. Волков, О.И. Экономика предприятия: курс лекций / О.И. Волков, В.К. Скляренко. – М.: ИНФРА-М, 2010.

* Печатается в авторской редакции.

9. Кочкаров, Р.А. Целевые программы: инструментальная поддержка / Р.А. Кочкаров. – М.: Экономика, 2007.

10. Лапушта, М.Г. Предпринимательство / М.Г. Лапушта. – М: ИНФРА-М, 2009.

11. Латов, Ю.В. Теневая экономика: учеб. пособие / Ю.В. Латов, С.Н. Ковалев. – М.: Норма, 2006.

12. Национальная экономика: учебник / под ред. П.В. Савченко. – М.: Экономиста, 2005.

13. Портер, М. Конкуренция / М. Портер. – М.: Вильямс, 2005.

14. Райзберг, Б.А. Психологическая экономика / Б.А. Райзберг. – М.: ИНФРА-М, 2005.

15. Савицкая, Г.В. Анализ хозяйственной деятельности предприятия: учеб. пособие / Г.В. Савицкая. – 4-е изд., перераб. и доп. - М.: ИНФРА-М, 2007.

16. Щербатых, Ю.В. Психология предпринимательства и бизнеса: учеб. пособие / Ю.В. Щербатых. – СПб.: Питер, 2008.

Периодические издания

Банковское дело	Российский экономический журнал
Вопросы экономики	Секрет фирмы
Деньги и кредит	Финансы и экономика
Коммерсант	Экономист
Мир новой экономики	
Мировая экономика и международные отношения	

Электронные ресурсы:

www.fsgs.ru - Федеральная служба государственной статистики, ФСГС (бывший Госкомстат России). Данные о величине и динамике номинального и реального ВВП, численности безработных, объеме и динамике промышленного производства, индексах цен, государственном бюджете, внутреннем и внешнем долге, платежном балансе РФ, основные показатели системы национальных счетов.

www.minfin.ru - Министерство финансов РФ. Данные о федеральном, региональном, консолидированном бюджетах (план и кассовое исполнение), внутреннем и внешнем долге, платежном балансе РФ.

www.cbr.ru - Центральный банк РФ. Данные об объеме и структуре денежной массы и денежной базы; процентные ставки по различным финансовым инструментам, ставка рефинансирования ЦБ,

количество коммерческих банков, нормативы обязательных резервов, международные резервы ЦБ, платежный баланс, внешний долг РФ.

www.nalog.ru - Министерство по налогам и сборам РФ. Данные о бюджетах всех уровней власти, объеме и структуре налоговых поступлений.

www.budgetrf.ru - данные о бюджетах всех уровней власти, Бюджетный кодекс, Налоговый кодекс и другие нормативные акты и документы.

<http://economicus.ru> - экономический портал, главной целью которого является предоставление качественной информации по самому широкому спектру экономических дисциплин.

<http://ecsocman.edu.ru> - Федеральный образовательный портал ЭСМ (экономика). Содержит большой объем материалов учебного, общеобразовательного и профессионального аспектов, теоретического и прикладного характера.

www.nber.org - Национальное бюро экономических исследований США. Данные о количестве, продолжительности и амплитуде колебаний экономических циклов с 1834 г. по настоящее время, объем и динамика ВВП, потребительских расходов, инвестиций, индексы цен. Даты «поворотных точек» последних экономических циклов. Динамика безработицы и ее естественного уровня. Статьи по теории экономических циклов.

www.oecd.org - Организация экономического сотрудничества и развития (ОЭСР). Статистика платежного баланса, процентные ставки, темпы инфляции, уровень занятости, цены акций и др. по странам ОЭСР.

www.cepa.newschool.edu/het - Сайт по истории экономической мысли. Обзор основных школ и направлений в экономической теории. Статьи по всем основным теориям, изучаемым в курсе макроэкономики - кейнсианская теория общего экономического равновесия, теории экономических циклов, теории экономического роста и др.

www.worldbank.org - Всемирный банк. Данные о различных макроэкономических показателях стран мира - объеме ВВП и ВНД, промышленном производстве, торговле, распределении доходов.

www.imf.org - Международный валютный фонд. Система национальных счетов (СНС-93), ее использование по странам мира; обзор

экономического развития по странам мира, ежегодные отчеты МВФ, международные рынки капитала, международная торговля, паритет покупательной способности, индекс биг-мака, «отмывание» денег, коррупция и др.

www.federalreserve.gov - Федеральная резервная система США. Данные о структуре кредитно-денежной системы, объеме и структуре денежной массы и денежной базы, различные виды процентных ставок.

www.iet.ru - Институт экономики переходного периода (Россия). Ежемесячные обзоры «Российская экономика - тенденции и перспективы»: денежно-кредитная и бюджетная сферы (инфляционные процессы, платежный баланс, номинальный и реальный обменный курс, денежное предложение и спрос на деньги, государственный бюджет, межбюджетные отношения); реальный сектор экономики.

www.hse.ru - Государственный университет - Высшая школа экономики (Россия).

КАРТА ОБЕСПЕЧЕННОСТИ УЧЕБНОЙ ЛИТЕРАТУРОЙ

Дисциплина Экономика Блок дисциплин ГСЭ Специальность 030900 «Юриспруденция» Факультет юридический	Кол- во экз.	Форма обучения дневная	Форма обучения заочная
<i>Число студентов</i>			
<i>Количество экз. на 1 студента</i>			
<i>Список основной литературы</i>			
Борисов, Е.Ф. Экономическая теория: практикум. – М.: ТК Велби, изд-во Проспект, 2008.			
Булатов, А.С. Экономика: Учебник / А.С. Булатов. – М., 2010.			
Липсиц, И.В. Экономика для бакалавров: Учебник. / И.В. Липсиц. - М., 2011.			
Макконнелл, К. Экономикс: принципы, проблемы, политика / К. Макконнелл, С. Брю. - М.: ИНФРА-М, 2011.			
Чепурин, М.Н., Киселева, Е.А. Сборник задач по экономической теории. – М.: ООО «АСА», 2009.			
Чепурин, М.Н. Курс экономической теории: Учебник / М.Н. Чепурин, Е.А. Киселева. – 7-е изд. – Киров, 2010.			
Экономика: Учебник / Под ред. А.И. Архипова, А.К. Большакова. – М., 2010.			
ИТОГО			

БИБЛИОГРАФИЧЕСКИЙ СПИСОК*

Альтшулер, И.Г. Практика бизнеса. Записки консультанта / И. Г. Альтшулер. – М.: Дело, 2006.

Борисов, Е.Ф. Экономическая теория: практикум / Е.Ф. Борисов. – М.: ТК Велби, изд-во Проспект, 2008.

Булатов, А.С. Экономика: учебник / А.С. Булатов. – М., 2010.

Киселева, Е.А. Макроэкономика. Экспресс-курс: учеб. пособие / Е.А. Киселева. – М.: «КноРус», 2008.

Липсиц, И.В. Экономика для бакалавров: учебник / И.В. Липсиц. – М., 2011.

Макконнелл, К. Экономикс: принципы, проблемы, политика / К. Макконнелл, С. Брю. - М.: ИНФРА-М, 2011.

Сажина, М.А. Экономическая теория: учебник / М.А. Сажина, Г.Г. Чибриков. – М., 2009.

Чепурин, М.Н. Сборник задач по экономической теории / М.Н. Чепурин, Е.А. Киселева. – М.: ООО «АСА», 2009.

Чепурин, М.Н. Курс экономической теории: учебник / М.Н. Чепурин, Е.А. Киселева. – 7-е изд. – Киров, 2010.

Экономика: учебник / под ред. А.И. Архипова, А.К. Большакова. – М., 2010.

* Печатается в авторской редакции.

ОГЛАВЛЕНИЕ

ВВЕДЕНИЕ	3
Учебно-тематический план подготовки бакалавров по направлению 030900 «Юриспруденция»	5
Тема 1. Наука экономика. Предмет и методы экономической науки	6
Тема 2. Общие закономерности экономического развития	8
Тема 3. Общая характеристика рыночной экономики. Спрос, предложение и рыночное равновесие. Потребительское поведение	11
Тема 4. Предприятие в рыночной экономике. Издержки производства и прибыль предприятия	14
Тема 5. Конкуренция и монополия	17
Тема 6. Рынки факторов производства и распределение доходов	21
Тема 7. Национальная экономика: цели и измерение результатов	24
Тема 8. Макроэкономическое равновесие: основные модели	27
Тема 9. Макроэкономическая нестабильность: кризисы, инфляция, безработица. Цикличность экономического развития	30
Тема 10. Экономический рост	33
Тема 11. Роль государства в рыночной экономике. Финансовая система и финансовая политика государства	35
Тема 12. Открытая экономика. Платежный баланс и валютный курс	37
РЕКОМЕНДУЕМАЯ ЛИТЕРАТУРА ДЛЯ САМОСТОЯТЕЛЬНОЙ РАБОТЫ	40
КАРТА ОБЕСПЕЧЕННОСТИ УЧЕБНОЙ ЛИТЕРАТУРОЙ	44
БИБЛИОГРАФИЧЕСКИЙ СПИСОК	44

Методические указания
к самостоятельной работе студентов
по курсу «Экономика»

Составитель
ГАИПОВА Тамара Федоровна

Ответственный за выпуск – заведующий кафедрой профессор И.Б. Тесленко

Подписано в печать 20.02.12.
Формат 60x84/16. Усл. печ. л. 2,79. Тираж 100 экз.
Заказ
Издательство
Владимирского государственного университета
имени Александра Григорьевича и Николая Григорьевича Столетовых
600000, Владимир, ул. Горького, 87.